

# Granitowe stoły antywibracyjne

Antywibracyjne stanowiska wagowe dla precyzyjnego ważenia w warunkach laboratoryjnych i przemysłowych.



SAL/STONE/C



SAL/STONE/H



SA/APP/C



SA/APP/H

## Charakterystyka

### Konstrukcja antywibracyjna

Granitowa płyta wsparta na stalowej konstrukcji zapewnia wysoki komfort pracy niwelując czynnik wibracji podłoża, co ma znaczący wpływ na dokładność pomiarów.

### Temperatura podłoża

Płyta granitowa pomaga utrzymać stabilność temperatury podłoża zapewniając najwyższą dokładność pomiarów i powtarzalność wyników.

### Przeźreń robocza

Duży rozmiar powierzchni roboczej pozwala na wykonywanie skomplikowanych procesów pomiarowych opartych na kilku urządzeniach.

### Różnorodne zastosowanie

Stoły wagowe przeznaczone są do pracy w warunkach przemysłowych oraz laboratoryjnych.

## Pasuje do

### SAL/STONE/C, SAL/STONE/H:

- Ultra-mikrowag UYA 4Y
- Mikrowag MYA 4Y
- Mikrowag XA 4Y
- Wag analitycznych XA 4Y; AS 3Y, X2, R
- Wag precyzyjne PS 3Y, X2, R; PM 4Y, C32; WLC
- Wag pomostowych WPT

- Wag wielofunkcyjnych WPW, WPY
- Wag kontrolnych wodoodpornych WPW/T/H/FH, WPW/T/HR/FH
- Modułów MAS, MPS, MUJA
- Manualnych komparatorów masy UYA 4Y

### SA/APP/C, SA/APP/H:

- Manualne komparatory masy APP.4Y.KO, PM.4Y.KB

## Zestaw zawiera

- Blat (płyta granitowa)
- Podstawa (konstrukcja ze stali nierdzewnej lub stali malowanej proszkowo)
- Wibroizolatory
- Nóżki regulowane

## Dane techniczne

	SAL/STONE/C	SAL/STONE/H	SA/APP/C	SA/APP/H
<b>Długość</b>	1000 mm	1000 mm	700 mm	700 mm
<b>Szerokość</b>	650 mm	650 mm	450 mm	450 mm
<b>Wysokość</b>	815 mm	815 mm	225 mm	225 mm
<b>Grubość blatu</b>	115 mm	115 mm	150 mm	150 mm
<b>Nośność stołu</b>	150 kg	150 kg	150 kg	150 kg
<b>Masa blatu granitowego</b>	~ 190 kg	~ 190 kg	~ 155 kg	~ 155 kg
<b>Masa całkowita stołu</b>	~ 215 kg	~ 215 kg	~ 180 kg	~ 180 kg
<b>Masa brutto</b>	~ 225 kg + masa palety transportowej (ok.25kg)	~ 225 kg + masa palety transportowej (ok.25kg)	~ 190 kg + masa palety transportowej (ok.25kg)	~ 190 kg + masa palety transportowej (ok.25kg)
<b>Wykonanie</b>	Granit polerowany / stal malowana proszkowo	Granit polerowany / stal nierdzewna	Granit polerowany / stal malowana proszkowo	Granit polerowany / stal nierdzewna
<b>Wymiary opakowania</b>	1000x650x800mm + paleta transportowa	1000x650x800mm + paleta transportowa	700x450x225 mm + paleta transportowa	700x450x225 mm + paleta transportowa

## Wymiary

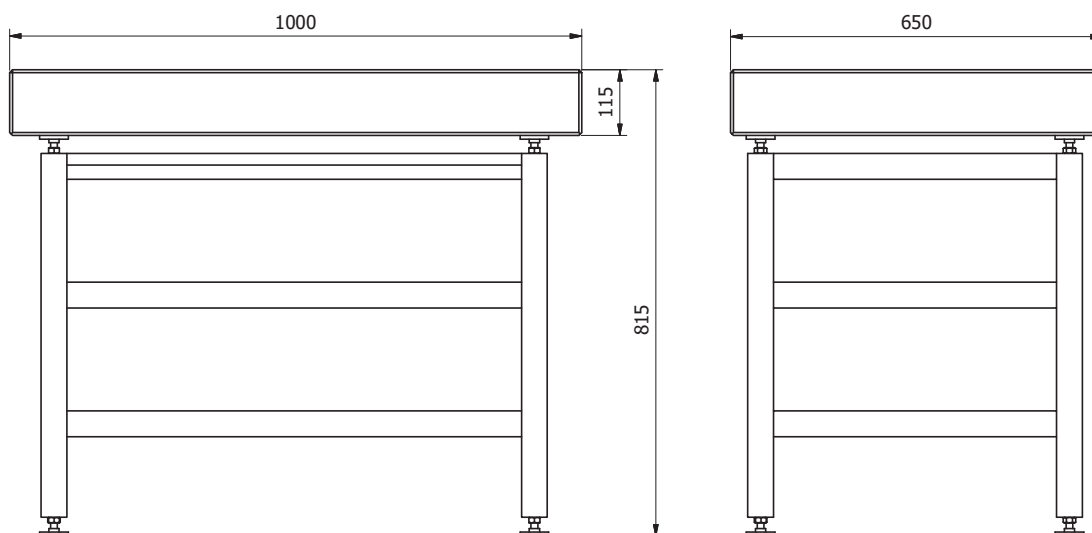

### SAL/STONE

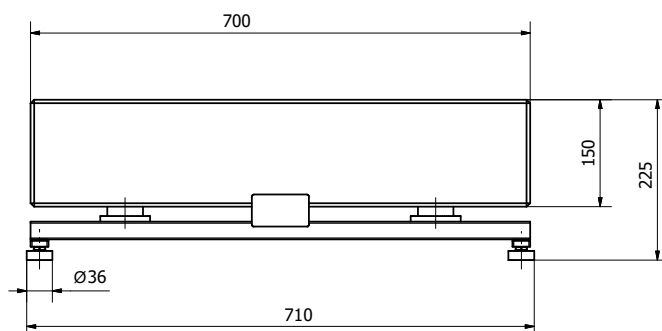

### SA/APP